

Bol vibrant flexible avec caméra linéaire « FFB-LC »

Feeder Flex Bowl with line camera « FFB-LC »

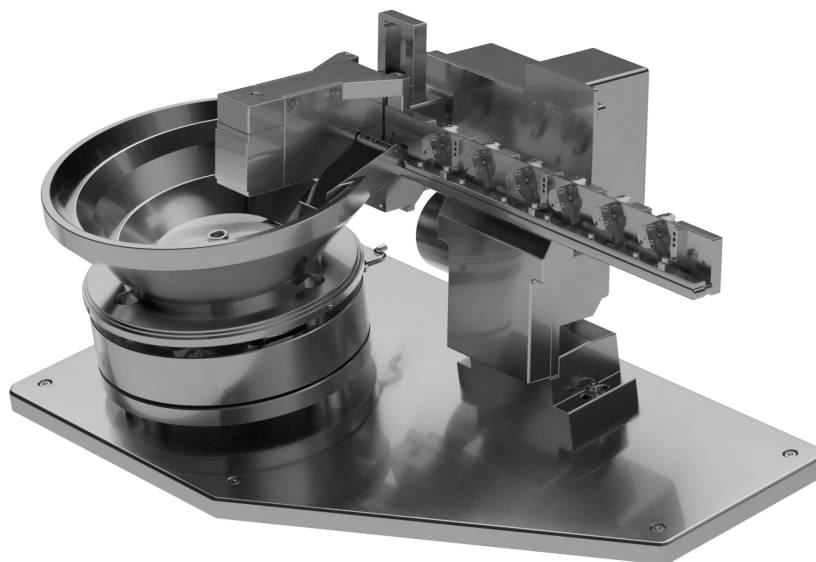

FFB-LC-300-6-CW

Avantages de nos produits :

- Alimenter, contrôler et trier les pièces de n'importe quelle forme de contour.
- La caméra linéaire reconnaît les différences de contour avec une précision de 0,05mm.
- Ce module est également utilisé comme système tampon pour séparer les pièces unitairement et les acheminer une à une, afin qu'elle ne se touchent pas l'une contre l'autre.
- Rendement élevé du triage par caméra grâce son logiciel sur automate indépendant.
- Chargement et programmation facilité de nouvelles pièces par auto-apprentissage.
- Les nouvelles pièces peuvent être reprogrammées par l'opérateur(-trice) sans réglage mécanique supplémentaire.
- La mécanique de précision permet d'alimenter des pièces d'un diamètre ou d'une hauteur minimale de 0,50mm.

Données clés :

- Performance d'alimentation : de 30 à 60pcs/min.
- Capacité de sauvegarde recettes : jusqu'à 120 contours de pièces
- Plage de grandeur : Longueur, 5 à 30mm // Hauteur, Largeur, Diamètre, 0,50 à 8mm

Données techniques :

Caractéristiques pour exécution standard	Type	FFB-LC	FFB-LC	FFB-LC
	Unité	(Option) 300-4	(Option) 300-5	(Standard) 300-6
Poids total avec plaque de base acier	Kg	80.0	80.0	80.0
Volume remplissage bol BOW-300	L (dm3)	1.50	1.50	1.50
Courant absorbé vibreur CVC-250	A	0.90	0.90	0.90
Courant absorbé module complet	A	12.00	12.00	12.00
Nombre de moteur (avec bande)	pcs	1	1	1
Nombre de séparateurs (buffer)	pcs	4	5	6
Bobines-aimant oscillantes (quantité)	pcs	3	3	3
Lames de ressort (quantité)	pcs	6	6	6
Émission de bruit	dB	< 70		
Version électrique standard (CH+EU)	V / Hz	230V / 50Hz		
Version électrique spéciale (US)*	V / Hz	110V / 60Hz		
Condition de température ambiante	°C	+10 bis +45		
Indice de protection	IP	40		

Options et accessoires :

- Système de trémie vibrante avec surveillance du niveau de remplissage
- Contrôleur de réglage pour base vibrante rotative et/ou trémie vibrante
- Nombre de sélecteurs de stockage librement configurables en option (4 à 6 sélecteurs)
- Module d'alimentation fonctionnel avec système de séparation et/ou handling (sur demande)

Article no. ID :

FFB	-	LC	-	300	-	6	CW / CCW
-----	---	----	---	-----	---	---	----------

CW : Sens rotation horaire
CCW : Sens rotation anti-horaire

6 : Standard avec 6pcs sélecteurs de stockage
5 : Option avec 5pcs sélecteurs de stockage
4 : Option avec 4pcs sélecteurs de stockage

Grandeur : Diamètre extérieur (mm), 300

LC : Line Camera (Technologie caméra linéaire)

FFB : Feeder Flex Bowl (module de bol vibrant flexible)

Dimensions:

