

Centrifugeuse avec convoyeur « FCC »

Feeder Centrifugal Conveyor « FCC »



FCC-500-O24681-CW

Avantages de nos produits :

- Module centrifuge sur chariot mobile
- La centrifugeuse fait partie de la technologie d'alimentation et de tri la plus performante
- Sortie de la centrifugeuse combinée avec une bande transporteuse motorisée.
- Vitesse des deux disques centrifugeurs et bande transporteuse sont réglables.
- Sens de rotation, horaire ou anti-horaire

Données clés :

- Hauteur de travail pour bande transporteuse : 950-1'250mm
- Diamètre extérieur : 300 / 500 / 900mm
- Performance: de 200 jusqu'à 1'000 pcs/min.
- Raccordement électrique : 230V/50Hz
- Exécution spéciale 110V/60Hz sur demande

Données techniques :

Caractéristiques pour exécution standard	Type	FCC					
	Unité	120	140	170			
Poids	Kg	80.0	100.0	150.0			
Volume de remplissage (sans trémie)	L (dm3)	1.5	2.5	5.0			
Courant absorbé	A	20	20	20			
Nombre de moteurs (sans bande)	pcs	2	2	2			
Nombre de moteurs (avec bande)	pcs	3	3	3			
Émission de bruit	dB	< 75					
Version électrique (CH+EU)	V / HZ	230V / 50Hz					
Version électrique (US)*	V / HZ	110V / 60Hz					
Température ambiante	°C	+10 bis +45					
Indice de protection	IP	40					

Options et accessoires :

- Contrôleur de réglage pour trémie vibrante
- Système de trémie vibrante avec surveillance du niveau de remplissage
- Hauteur réglable additionnelle jusqu'à +300mm avec systèmes de guidage et une manivelle
- Couvercle intégré avec capot antibruit
- Unité de contrôle pour mesurer et trier les pièces (disponible sur demande)
- Module d'alimentation fonctionnel avec système de séparation et/ou Handling (sur demande)

Article no. ID :

FCC	-	500	-	O(xxxxx)	CW / CCW
					<p>CW : Sens rotation horaire CCW : Sens rotation anti-horaire</p> <p>No. à 5 chiffres, selon variante souhaitée: Option 1xxxx = sans capot d'insonorisation anti-bruit Option 2xxxx = avec capot d'insonorisation anti-bruit Option x3xxx = sans trémie vibrante Option x4xxx = avec trémie vibrante Option xx5xx = sans réglage hauteur/manivelle Option xx6xx = avec réglage hauteur/manivelle Option xxx7x = réglage moteur avec potentiomètre Option xxx8x = réglage moteur avec affichage digital Option xxxx1 = sans capot d'insonorisation anti-bruit Option xxxx2 = avec capot d'insonorisation anti-bruit</p> <p>Grandeur : Diamètre extérieur (mm), 300 / 500 / 900mm</p> <p>FCC: Feeder Centrifugal Conveyor (centrifugeuse avec convoyeur)</p>

Dimensions :

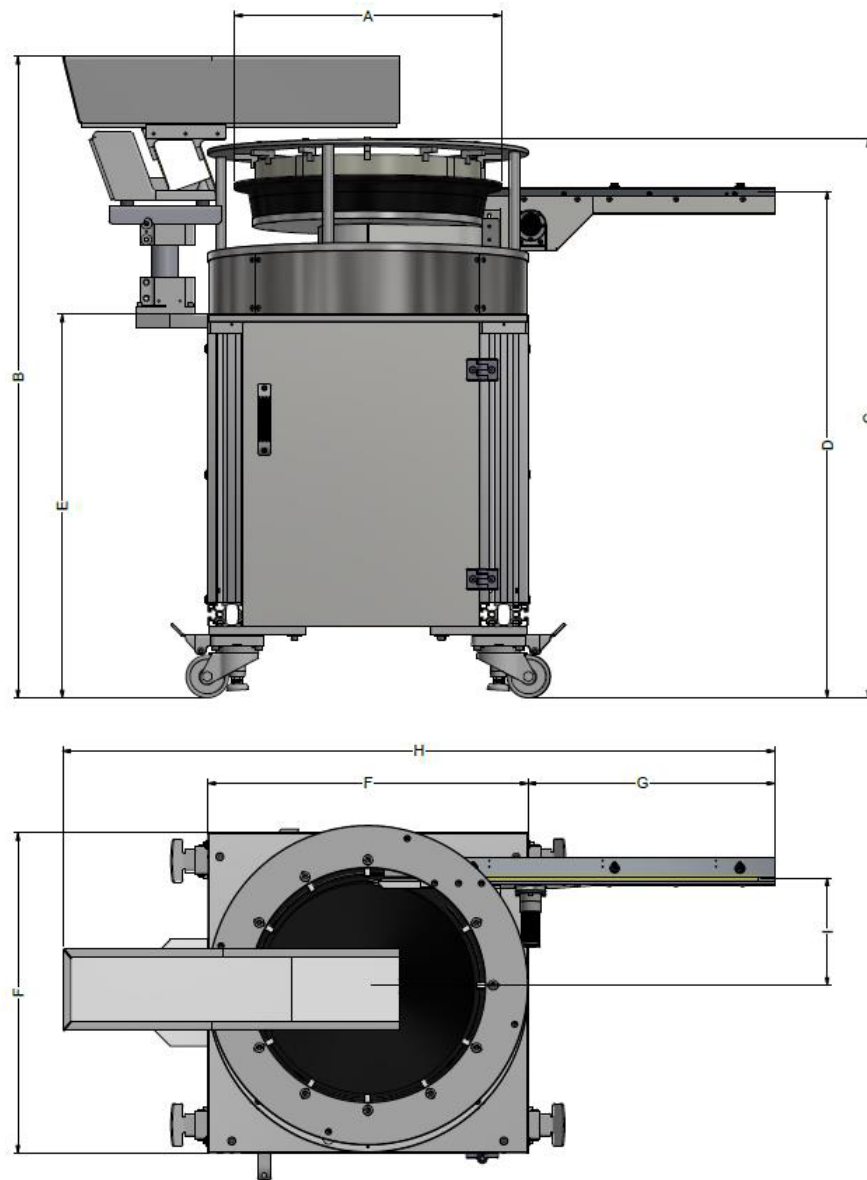

Article no. ID :	Sens rotation	Dimensions (en mm)								
		A	B	C	D	E	F	G*	H	I
FCC-300-CW	CW	300	1'160	1'027	940	720	500	300	1'005	115
FCC-300-CCW	CCW									
FCC-500-CW	CW	500	1'202	1'047	950	720	600	400	1'335	200
FCC-500-CCW	CCW									
FCC-900-CW	CW	900	1'325	1'145	1020	720	1000	500	1'915	415
FCC-900-CCW	CCW									

CW: sens horaire, CCW: sens anti-horaire

* Longueur de bande transporteuse est configurable entre 200 jusqu'à 1'000mm.