

Fördertöpfe gefräst, Bauform F1 « flach und zylindrisch » Bowls milled for Vibration-Feeder, Form F1 « flat and cylindrical »



Unsere Produktvorteile:

- Sehr kompakte Bauhöhe
- Kurze Förderstrecke für minimalen Reibungsauswirkungen
- Gefräste Fördertöpfe ARCOZ sind genau und reproduzierbar
- Förderrichtung: Im Uhrzeiger- oder Gegenuhrzeigersinn

Technische Angaben:

- Standard Bauhöhe: ab 15 bis 90mm
- Standard Durchmesser: ab 70 bis 400mm
- Beschichtungen auf Anfrage erhältlich
- Materialien wie Stahl, Inox oder POM-C auf Anfrage erhältlich
- Sonderausführungen auf Anfrage auch erhältlich

Technische Daten:

Artikel-Nr. ID:	Gewicht Fördertopf		Kompatibilität mit Vibrations-Rundantrieben (abhängig der Füllmenge bzw. Füllgewicht)			
	Einheit	ALU	POM	Fine	Compact	Power
BOM-070-F1A	kg	0.10	0.06	---	CVC-70	---
BOM-100-F1A	kg	0.30	0.20	CVF-100	CVC-100	CVP-120
BOM-125-F1A	kg	0.50	0.30	CVF-100	CVC-100	CVP-120
BOM-150-F1A	kg	1.10	0.60	CVF-100	CVC-100, CVC-150	CVP-120, CVP-140
BOM-175-F1A	kg	1.60	0.90	---	CVC-150	CVP-120, CVP-140, CVP-170
BOM-200-F1A	kg	2.40	1.30	---	CVC-150, CVC-200	CVP-140, CVP-170
BOM-225-F1A	kg	3.30	1.80	---	CVC-200, CVC-250	CVP-170, CVP-200
BOM-250-F1A	kg	4.50	2.30	---	CVC-200, CVC-250	CVP-170, CVP-200, CVP-250
BOM-300-F1A	kg	8.40	4.30	---	CVC-200, CVC-250, CVC-300	CVP-200, CVP-250, CVP-300
BOM-350-F1A	kg	12.90	6.60	---	CVC-250, CVC-300	CVP-200, CVP-250, CVP-300
BOM-400-F1A	kg	18.70	9.70	---	CVC-300	CVP-250, CVP-300, CVP-390

Artikel-Nr. ID:

BOM	-	070	F1	A	-	30	CW	AL
-----	---	-----	----	---	---	----	----	----

AL: Aluminium
 PM: Pom
 ST: Stahl (auf Anfrage)
 IN: Inox (auf Anfrage)
 PC: POM-C (auf Anfrage)

CW: Uhrzeigersinn
 CCW: Gegenuhrzeigersinn

Winkel Innenkegel: 30° oder 40°

Typ O: Rohling ohne Wendelform
 Typ A: Halbfertigteil mit Wendelform A

Bauform: F1, flach und zylindrisch

Grösse: Aussendurchmesser (mm)

BOM: Bowl milled for vibration feeder (Fördertopf gefräst)

Abmessungen:
Fördertopf gefräst / Bauform F1 / Wendelform A / Innenkelgel 30°

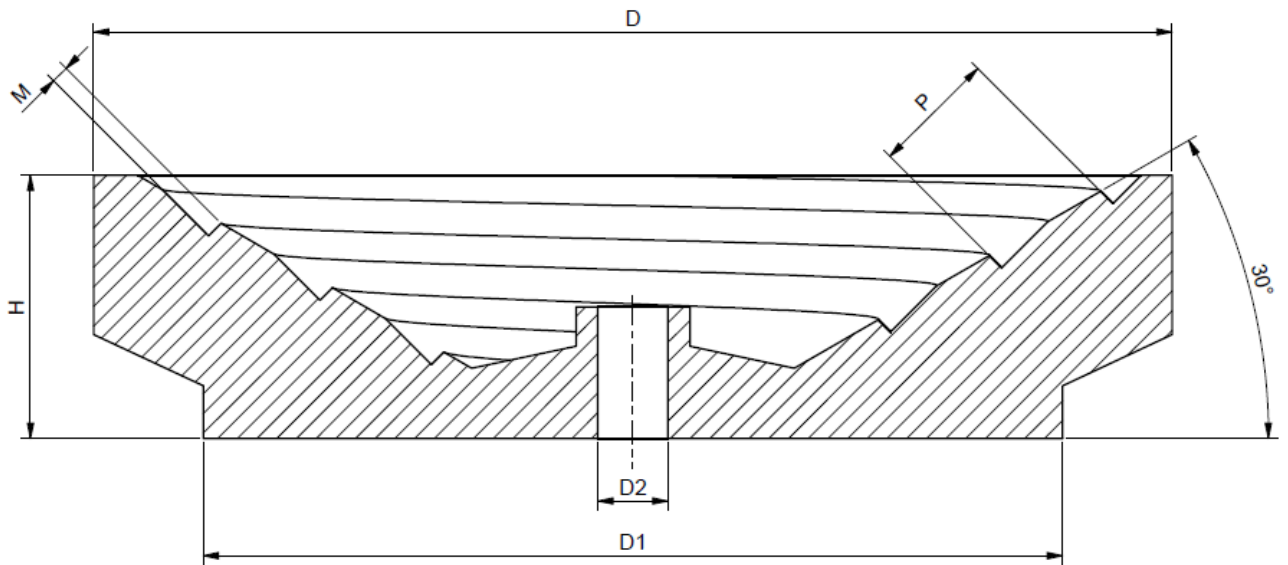

Artikel-Nr. ID:	Abmessungen (in mm)					
	ØD	ØD1	ØD2	H	P	M
BOM-070-F1A-30	69	69	8	18	10	1.0
BOM-100-F1A-30	99	99	8	25	12	1.5
BOM-125-F1A-30	123	98	8	30	14	2.0
BOM-150-F1A-30	148	118	8	35	16	2.5
BOM-175-F1A-30	173	138	8	40	19	3.0
BOM-200-F1A-30	198	148	12	45	22	3.5
BOM-225-F1A-30	223	168	12	50	25	4.0
BOM-250-F1A-30	248	178	12	55	28	5.0
BOM-300-F1A-30	298	238	12	65	33	6.0
BOM-350-F1A-30	348	248	12	80	40	7.0
BOM-400-F1A-30	398	298	12	95	50	8.0

Abmessungen:
Fördertopf gefräst / Bauform F1 / Wendelform A / Innenkegel 40°

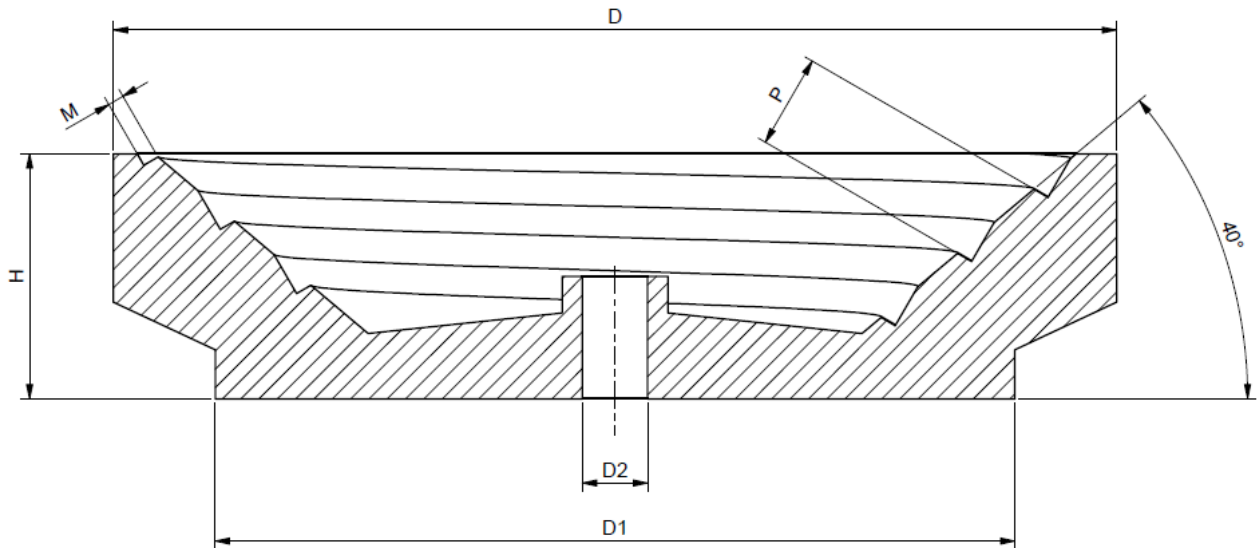

Artikel-Nr. ID:	Abmessungen (in mm)					
	ØD	ØD1	ØD2	H	P	M
BOM-070-F1A-40	69	69	8	18	10	1.0
BOM-100-F1A-40	99	99	8	25	12	1.5
BOM-125-F1A-40	123	98	8	30	14	2.0
BOM-150-F1A-40	148	118	8	35	16	2.5
BOM-175-F1A-40	173	138	8	40	19	3.0
BOM-200-F1A-40	198	148	12	45	22	3.5
BOM-225-F1A-40	223	168	12	50	25	4.0
BOM-250-F1A-40	248	178	12	55	28	5.0
BOM-300-F1A-40	298	238	12	65	33	6.0
BOM-350-F1A-40	348	248	12	80	40	7.0
BOM-400-F1A-40	398	298	12	95	50	8.0

Fördertöpfe gefräst, Bauform F2 « hoch und konisch »

Bowls milled for Vibration-Feeder, Form F2 « high and conical »



Unsere Produktvorteile:

- Geeignet für grössere Füllmenge und Betriebsautonomie
- Gefräste Fördertöpfe ARCOZ sind genau und reproduzierbar
- Förderrichtung: Im Uhrzeiger- oder Gegenuhrzeigersinn

Technische Angaben:

- Standard Bauhöhe: ab 25 bis 150mm
- Standard Durchmesser: ab 70 bis 400mm
- Beschichtungen auf Anfrage erhältlich
- Materialien wie Stahl, Inox oder POM-C auf Anfrage erhältlich
- Sonderausführungen auf Anfrage auch erhältlich

Technische Daten:

Artikel-Nr. ID:	Einheit	Gewicht Fördertopf		Kompatibilität mit Rundantrieben (abhängig der Füllmenge bzw. Füllgewicht)		
		ALU	POM	Fine	Compact	Power
BOM-070-F2A	kg	0.15	0.10	---	CVC-70	---
BOM-100-F2A	kg	0.30	0.20	CVF-100	CVC-100	CVP-120
BOM-125-F2A	kg	0.70	0.40	CVF-100	CVC-100	CVP-120
BOM-150-F2A	kg	0.70	0.40	CVF-100	CVC-100, CVC-150	CVP-120, CVP-140
BOM-175-F2A	kg	1.00	0.50	---	CVC-150	CVP-120, CVP-140, CVP-170
BOM-200-F2A	kg	1.40	0.70	---	CVC-150, CVC-200	CVP-140, CVP-170
BOM-225-F2A	kg	1.90	1.00	---	CVC-200, CVC-250	CVP-170, CVP-200
BOM-250-F2A	kg	2.50	1.30	---	CVC-200, CVC-250	CVP-170, CVP-200, CVP-250
BOM-300-F2A	kg	4.80	2.50	---	CVC-200, CVC-250, CVC-300	CVP-200, CVP-250, CVP-300
BOM-350-F2A	kg	8.10	4.20	---	CVC-250, CVC-300	CVP-200, CVP-250, CVP-300
BOM-400-F2A	kg	17.50	9.00	---	CVC-300	CVP-250, CVP-300, CVP-390

Artikel-Nr. ID:

BOM	-	70	F2	A	-	50	CW	AL
-----	---	----	----	---	---	----	----	----

AL: Aluminium
 PM: Pom
 ST: Stahl (auf Anfrage)
 IN: Inox (auf Anfrage)
 PC: POM-C (auf Anfrage)

CW: Uhrzeigersinn
 CCW: Gegenuhrzeigersinn

Winkel Innenkegel: 50°, 55° oder 67°

Typ 0: Rohling ohne Wendelform
 Typ A/B/C: Halbfertigteil mit Wendelform A/B/C

Bauform: F2, hoch und konisch

Grösse: Aussendurchmesser (mm)

BOM: Bowl milled for vibration feeder (Fördertopf gefräst)

Abmessungen:
 Fördertopf gefräst / Bauform F2 / Wendelform A / Innenkegelgel 50°

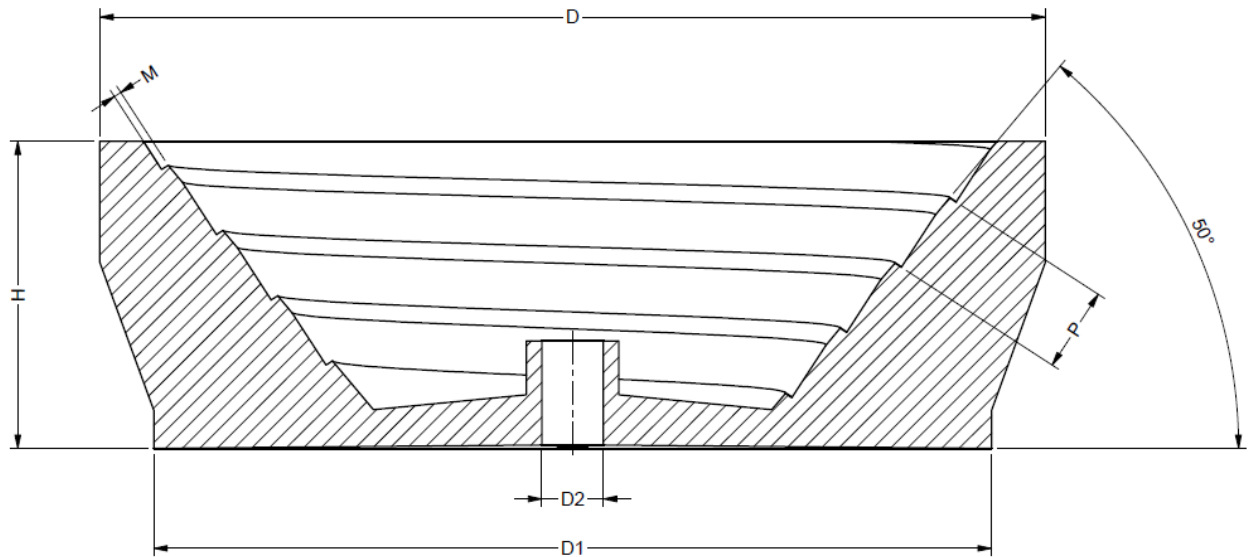

Artikel-Nr. ID:	Abmessungen (in mm)					
	ØD	ØD1	ØD2	H	P	M
BOM-070-F2A-50	69	57	8	30	8	0.8
BOM-100-F2A-50	99	85	8	40	14	1.0
BOM-125-F2A-50	123	98	8	45	15	1.5
BOM-150-F2A-50	148	118	8	55	16	1.5
BOM-175-F2A-50	173	138	8	55	20	2.0
BOM-200-F2A-50	198	148	12	55	25	2.5
BOM-225-F2A-50	223	168	12	65	27	3.0
BOM-250-F2A-50	248	178	12	80	30	3.5
BOM-300-F2A-50	298	238	12	95	50	5.0
BOM-350-F2A-50	348	248	12	120	50	6.0
BOM-400-F2A-50	398	298	12	150	50	6.5

Abmessungen:
Fördertopf gefräst / Bauform F2 / Wendelform A / Innenkelgel 67°

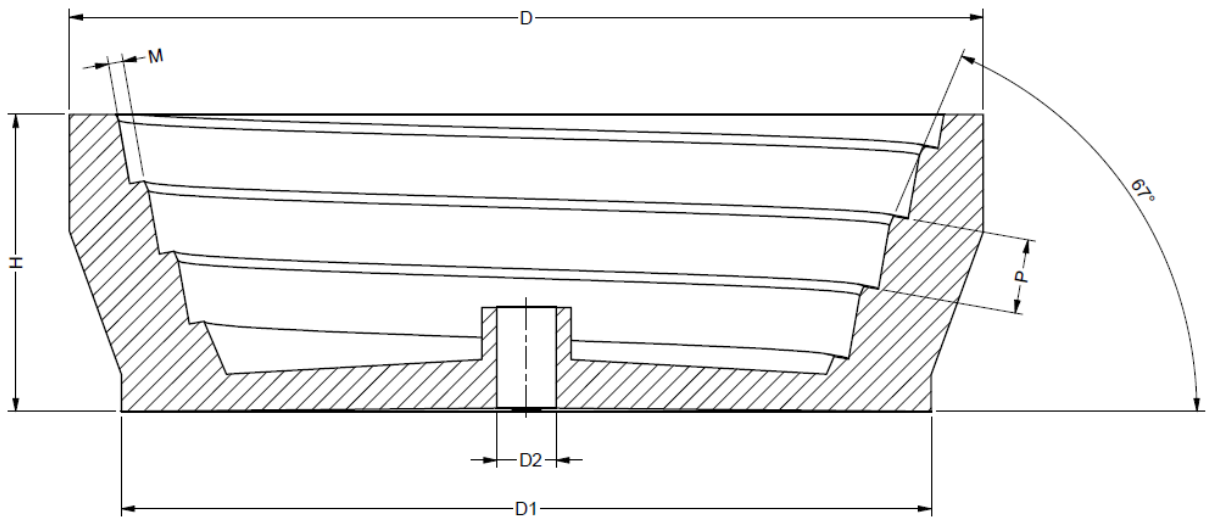

Artikel-Nr. ID:	Abmessungen (in mm)					
	ØD	ØD1	ØD2	H	P	M
BOM-070-F2A-67	69	57	8	30	11	1.5
BOM-100-F2A-67	99	85	8	40	14	2.0
BOM-125-F2A-67	123	98	8	45	16	2.0
BOM-150-F2A-67	148	118	8	55	22	3.0
BOM-175-F2A-67	173	138	8	55	24	3.5
BOM-200-F2A-67	198	148	12	55	26	3.5
BOM-225-F2A-67	223	168	12	65	28	4.0
BOM-250-F2A-67	248	178	12	80	32	4.5
BOM-300-F2A-67	298	238	12	95	40	5.5
BOM-350-F2A-67	348	248	12	120	50	6.5
BOM-400-F2A-67	398	298	12	150	50	7.0

Abmessungen:
Fördertopf gefräst / Bauform F2 / Wendelform B / Innenkegel 50°

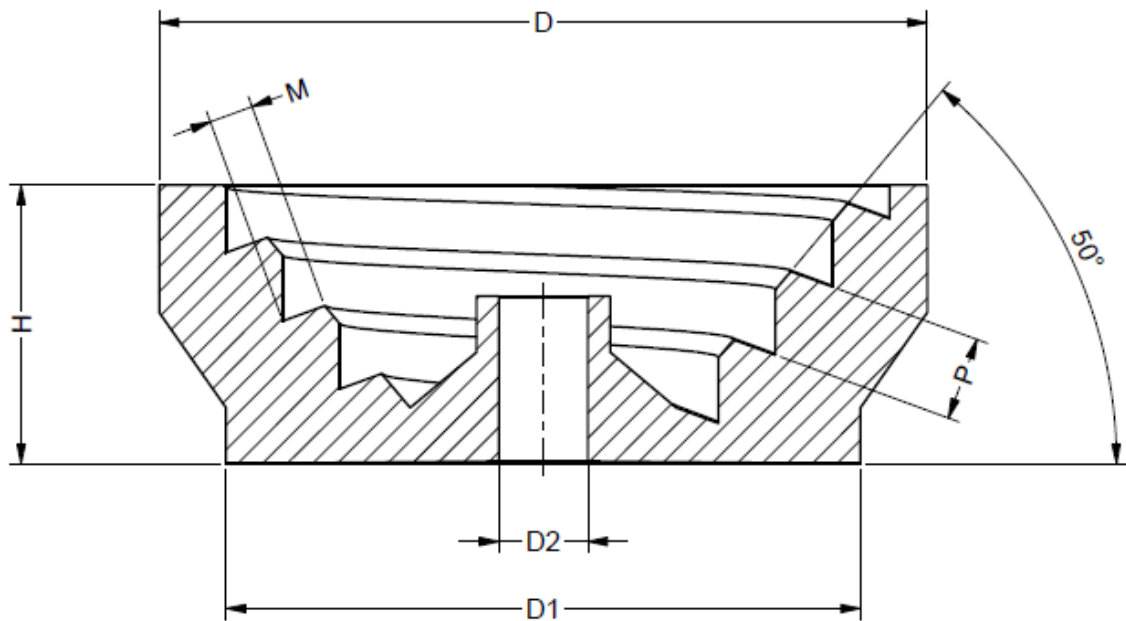

Artikel-Nr. ID:	Abmessungen (in mm)					
	ØD	ØD1	ØD2	H	P	M
BOM-070-F2B-50	69	57	8	30	8.5	3.5
BOM-100-F2B-50	99	85	8	40	11	4.5
BOM-125-F2B-50	123	98	8	45	11	6.0
BOM-150-F2B-50	148	118	8	55	12	10.0
BOM-175-F2B-50	173	138	8	55	14	10.0
BOM-200-F2B-50	198	148	12	55	16	12.0
BOM-225-F2B-50	223	168	12	65	20	12.0
BOM-250-F2B-50	248	178	12	80	25	15.0
BOM-300-F2B-50	298	238	12	95	28	20.0
BOM-350-F2B-50	348	248	12	120	32	20.0
BOM-400-F2B-50	398	298	12	150	36	22.0

Abmessungen:
Fördertopf gefräst / Bauform F2 / Wendelform B / Innenkelgel 67°

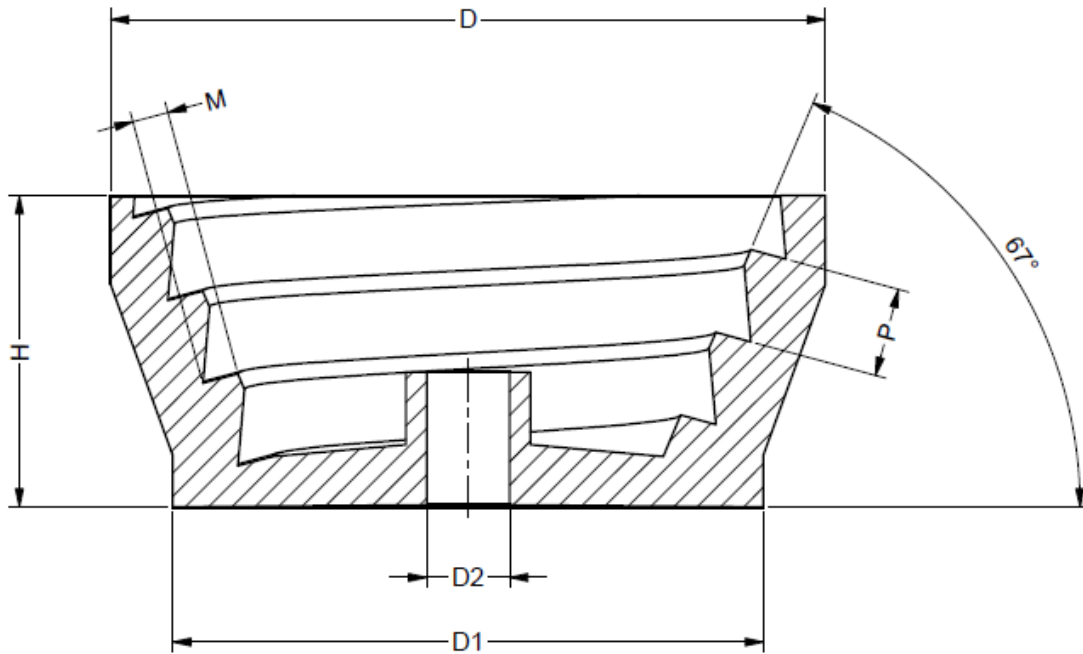

Artikel-Nr. ID:	Abmessungen (in mm)					
	ØD	ØD1	ØD2	H	P	M
BOM-070-F2B-67	69	57	8	30	8	2.5
BOM-100-F2B-67	99	85	8	40	10	3.5
BOM-125-F2B-67	123	98	8	45	12	4.5
BOM-150-F2B-67	148	118	8	55	14	5.5
BOM-175-F2B-67	173	138	8	55	16	6.5
BOM-200-F2B-67	198	148	12	55	18	7.5
BOM-225-F2B-67	223	168	12	65	20	8.5
BOM-250-F2B-67	248	178	12	80	24	10.0
BOM-300-F2B-67	298	238	12	95	28	12.0
BOM-350-F2B-67	348	248	12	120	32	14.0
BOM-400-F2B-67	398	298	12	150	36	16.0

Abmessungen:
 Fördertopf gefräst / Bauform F2 / Wendelform C / Innenkegel 67°

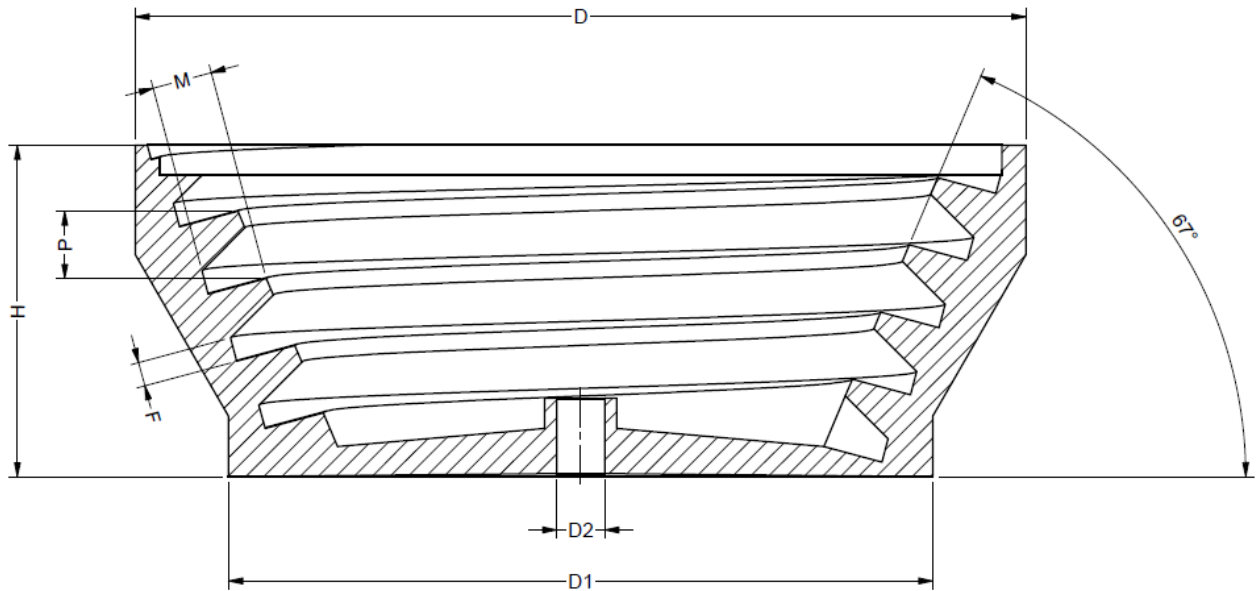

Artikel-Nr. ID:	Abmessungen (in mm)						
	ØD	øD1	øD2	H	P	M	F
BOM-125-F2C-67	123	98	8	45	10	6	4
BOM-150-F2C-67	148	118	8	55	12	8	5
BOM-175-F2C-67	173	138	8	55	14	10	6
BOM-200-F2C-67	198	148	8	55	16	12	8
BOM-225-F2C-67	223	168	8	65	20	14	10
BOM-250-F2C-67	248	178	12	80	24	16	12
BOM-300-F2C-67	298	238	12	95	28	18	14
BOM-350-F2C-67	348	248	12	120	32	20	17
BOM-400-F2C-67	398	298	12	150	36	22	20